

Secador EURO VDB

Características

- El flujo de aire descendente y el aire caliente circulante garantizan un secado uniforme y una alta eficiencia.
- Las partes en contacto con el material están hechas de acero inoxidable para asegurar la pureza de los materiales.
- La puerta de acceso es grande facilita la limpieza.
- Pantalla de temperatura digital adoptada con control de temperatura preciso.
- Consta de dos dispositivos de protección de alta temperatura para mayor seguridad

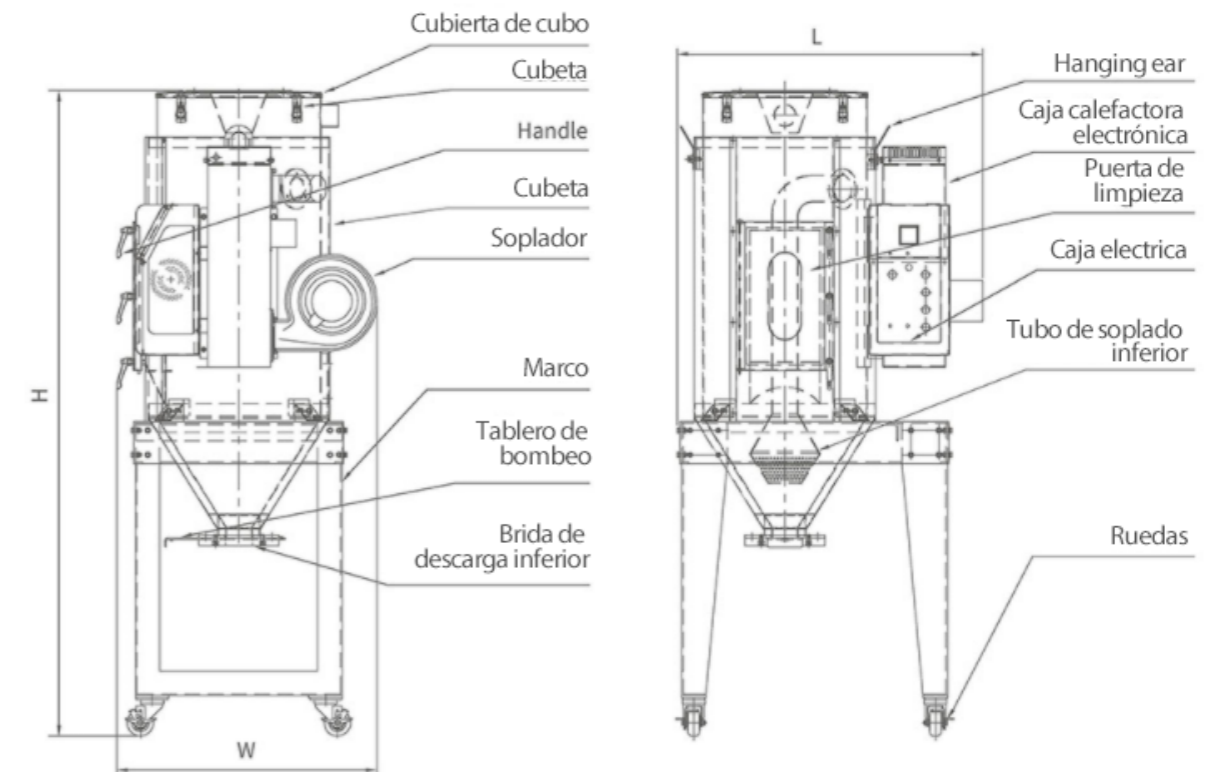

Especificaciones

Modelo	Capacidad (kg)	Calefacción (kW)	Soplador (W)	Dimensión L x An x Al (cm)	Peso neto (kg)
VDB-50	50	4.5	155	82 x 69 x 152	110
VDB-75	75	6.5	210	83 x 70 x 175	120
VDB-100	100	6.5	210	88 x 72 x 185	140
VDB-150	150	9	320	97 x 83 x 209	170
VDB-200	200	12	320	106 x 87 x 220	195
VDB-300	300	16.8	340	119 x 94 x 283	250
VDB-400	400	18	340	135 x 108 x 249	310
VDB-600	600	20.4	750	150 x 122 x 276	400
VDB-800	800	30.6	1100	184 x 139 x 317	570

Fuente de alimentación: 3 Φ 380VAC 50Hz.

Nota: La capacidad de la tolva se basa en la granula PA-6